



Shape your future

CEC
Computer Engineering & Consulting

2013年1月期 決算説明会

株式会社シーイーシー

2013年3月22日

- I. 2013年1月期 業績報告
- II. 今後の成長戦略(新たなるステージへ)
- III. 具体的な取り組み

I. 2013年1月期 業績報告 連結業績ハイライト

売上高	396億円	増減率 △2.1%
営業利益 営業利益率	17億円 (4.3%)	増減率 104.6% (前期2.1%)
経常利益 経常利益率	16億円 (4.1%)	増減率 122.4% (前期1.8%)
当期純利益	12億円	前年値 △13億円損失

I. 2013年1月期 業績報告 売上高・経常利益の推移

■ 売り上げは微減するも、経常利益は不採算が沈静化し回復

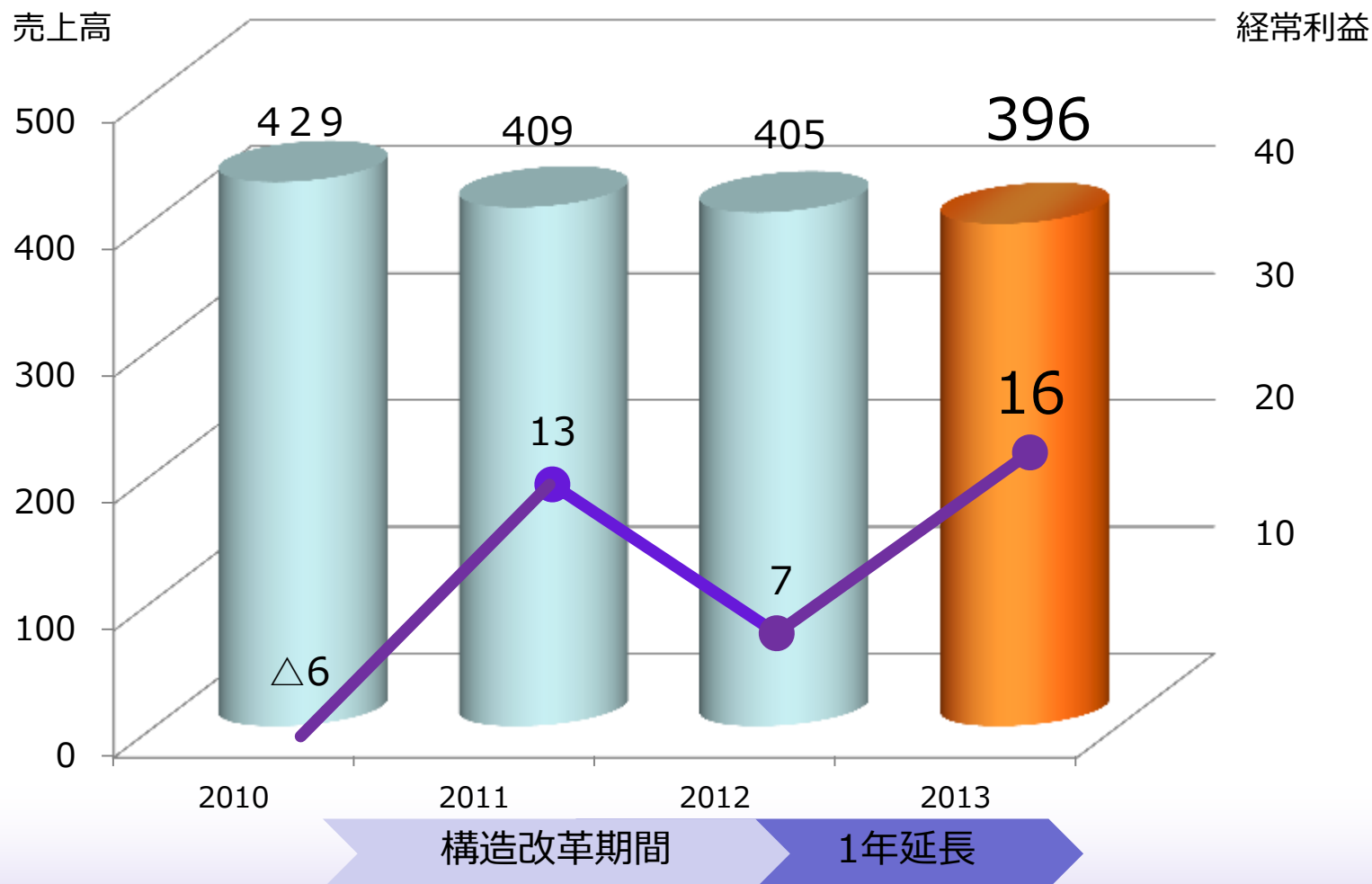

2013年1月期

売上高

396億円

経常利益

16億円

I. 2013年1月期 業績報告

連結営業利益 増減分析

■ 営業利益の主な増減要因 (前年比)

【2012年】

【2013年】

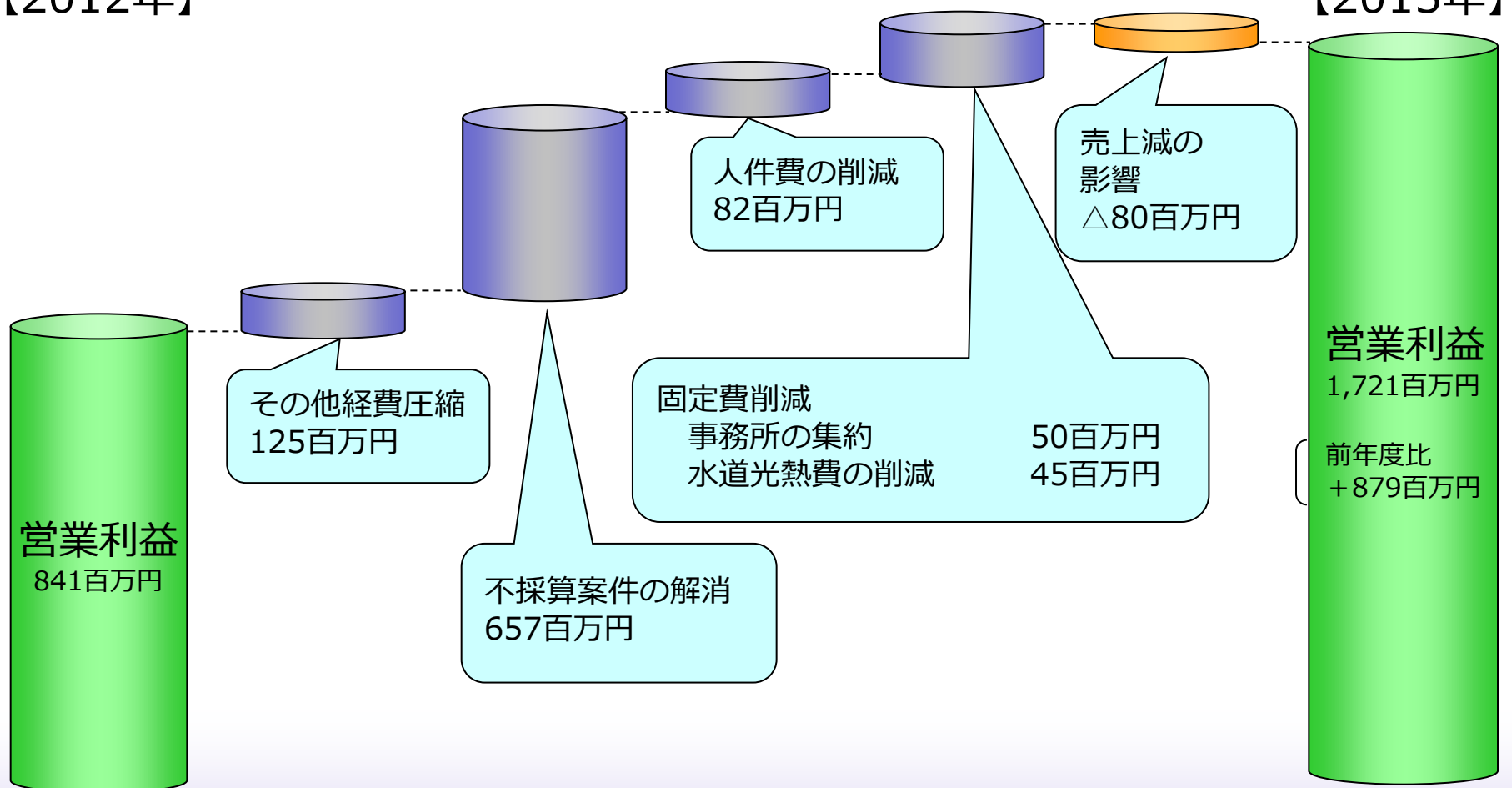

I. 2013年1月期 業績報告

連結貸借対照表 前期比較

2013年1月31日現在
(単位：百万円)

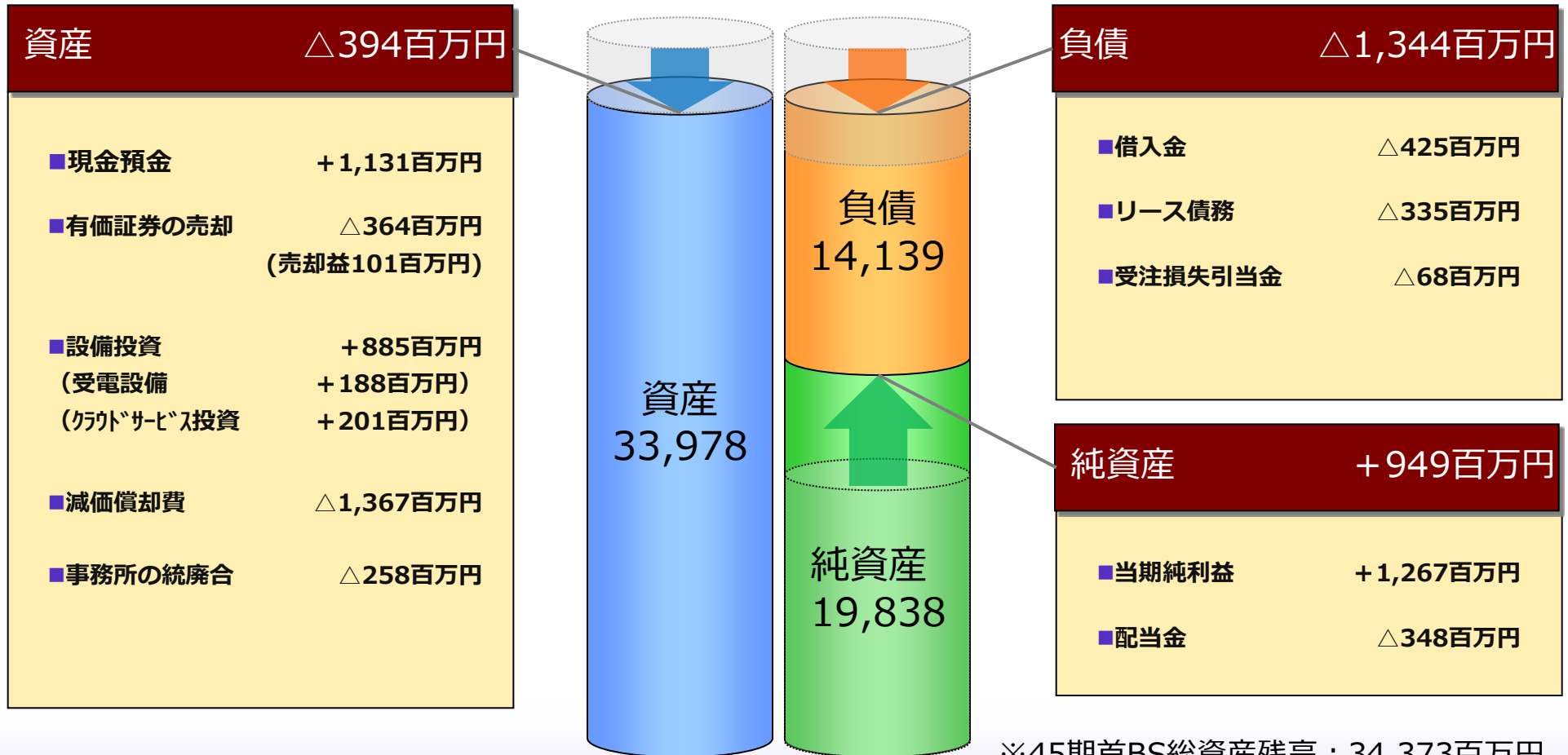

※45期首BS総資産残高：34,373百万円

I. 2013年1月期 業績報告

セグメント別売上実績概要

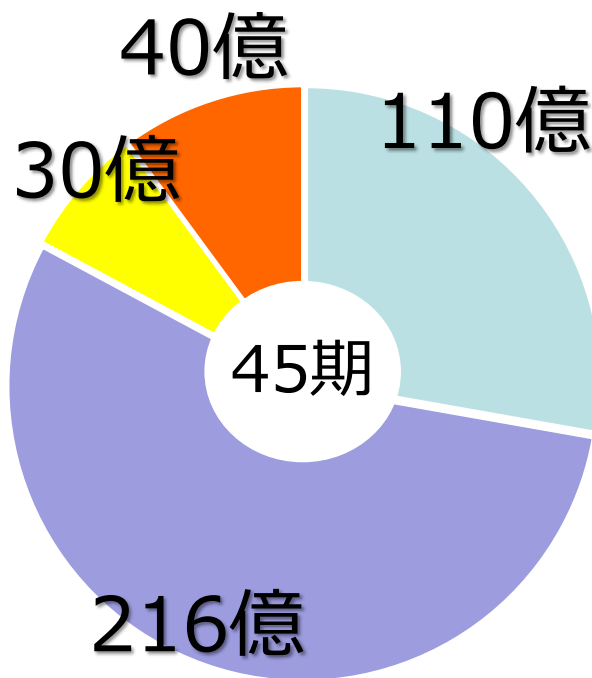
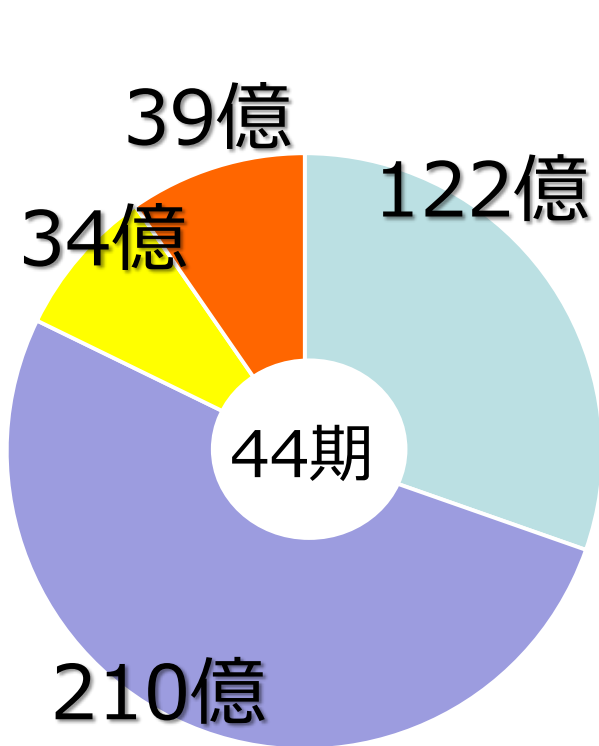

- 品質検証** PROVEQ
 - ES検証携帯メーカー業績低迷
 - ECHONET Lite認証
- IT基盤** PROFESSIONAL
 - 企業のTCO削減圧力
 - DCベンダーの競争激化
- ビジネス支援** PROSES
 - 自社製品・事業内容整理
 - BYOD対応 cloudappbase
- システム構築** PROGRESS
 - 既存顧客の深耕
 - 不採算プロジェクト解消
 - 内製化の進行
 - ニアショアの展開

※新セグメントにて組換え済みのため、短信のセグメントとは数値が異なります。



Shape your future

Ⅱ. 今後の成長戦略

新たななるステージへ

II. 今後の成長戦略 IT業界の推移

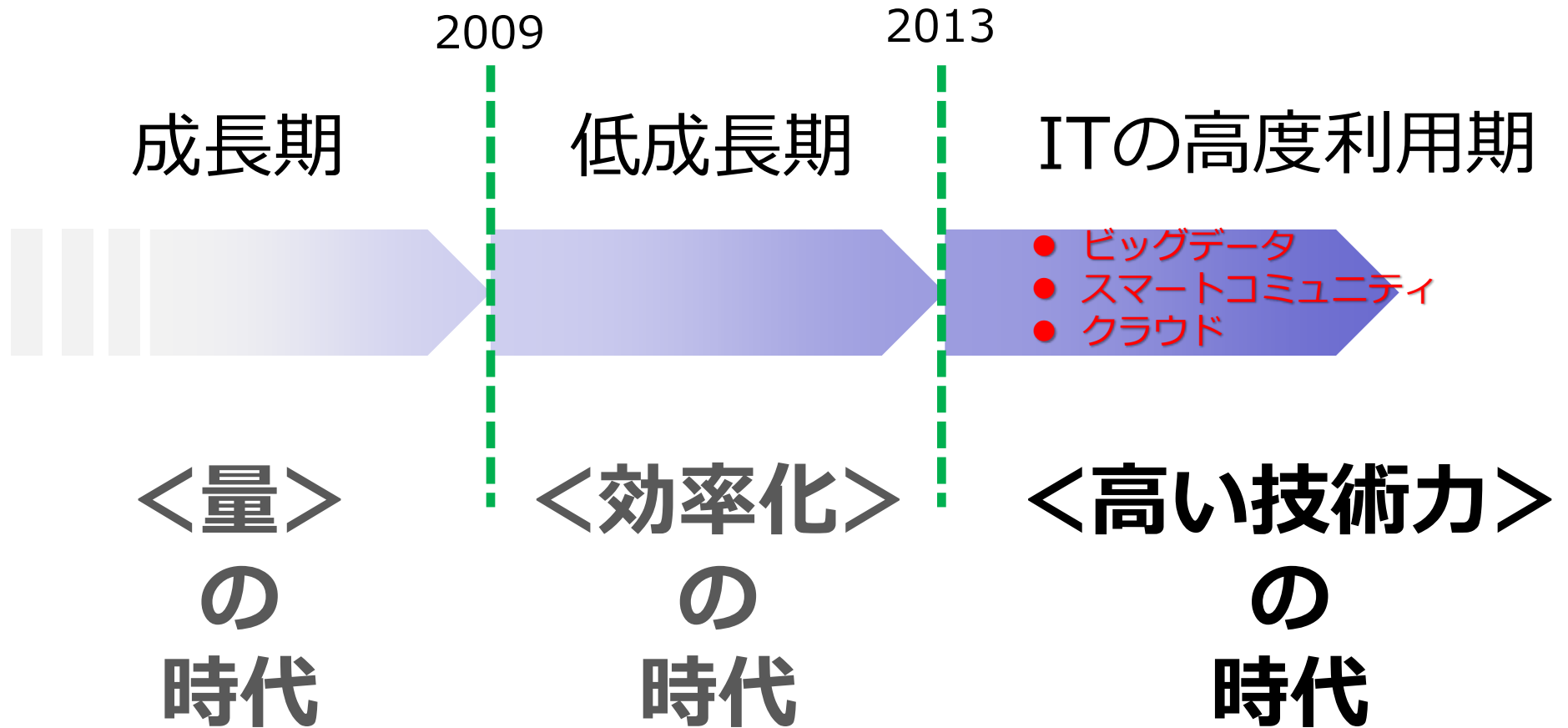

II. 今後の成長戦略 どんな会社を目指すのか？

(B2B) 顧客事業の **発展**

何で貢献？

ITの領域

キーワード

高品質

II. 今後の成長戦略 なぜ高品質なのか？

品質は日本の財産。
その品質を科学的かつ
合理的に担保する企業



品質

を

作る

品質

を

保証する

品質

を

維持する

II. 今後の成長戦略

セグメント別 施策概要

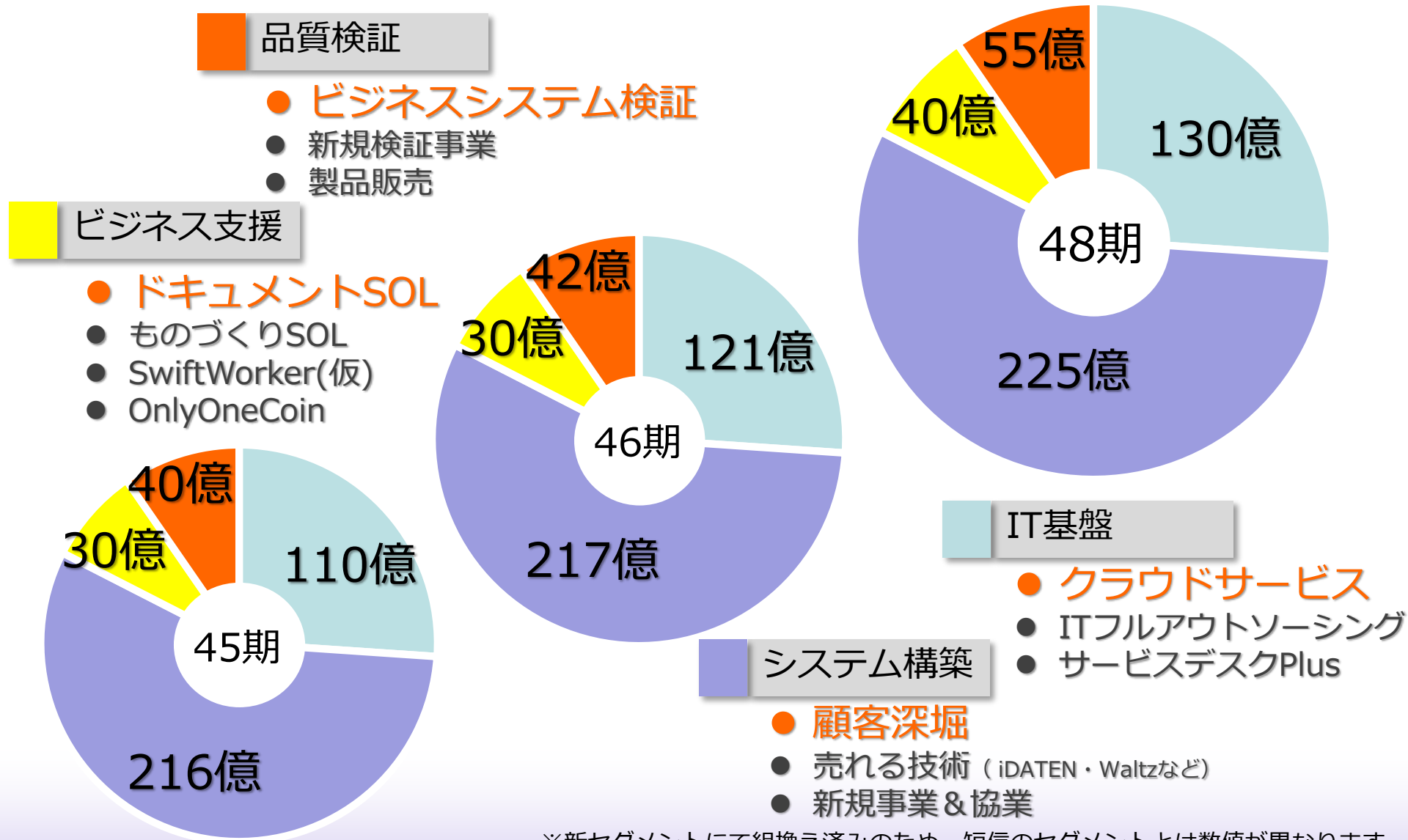

※新セグメントにて組換え済みのため、短信のセグメントとは数値が異なります。

II. 今後の成長戦略 売上高・経常利益の推移

■ 構造改革の3カ年は終了、品質による競争力強化フェーズに移行

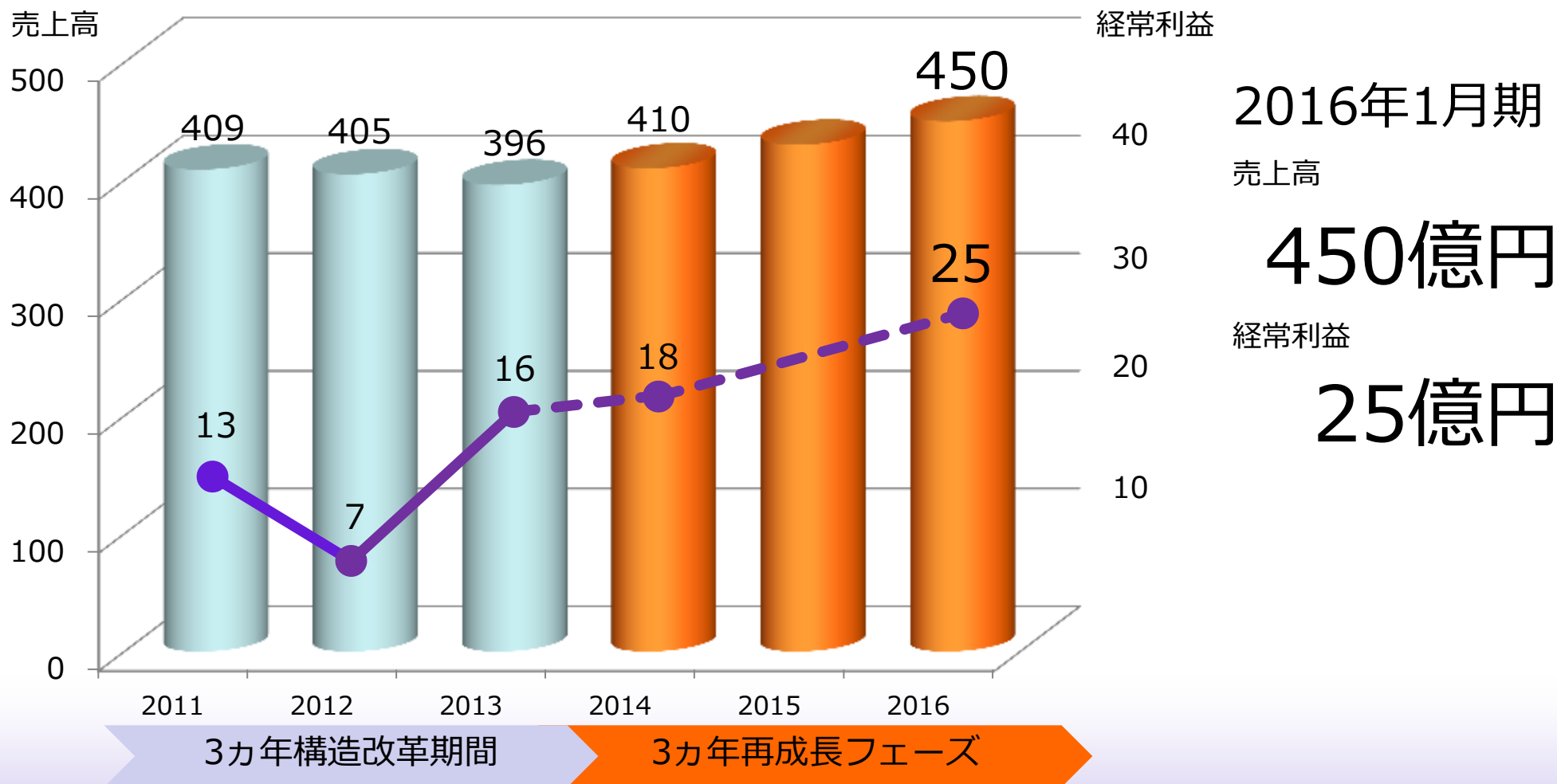



Ⅲ. 具体的な今期の取組み

1. 業績予想
2. セグメント施策概要
3. 事業ハイライト

III. 具体的な今期の取組み

2014年1月期 業績予想

売上高	410億円	増減率 3.4%
営業利益 営業利益率	20億円 (4.9%)	増減率 16.2% (前期4.3%)
経常利益 経常利益率	18億円 (4.4%)	増減率 10.2% (前期4.1%)
当期純利益 当期純利益率	10億円 (2.4%)	増減率 △21.1% (前期3.2%)

III. 具体的な今期の取組み

セグメント別今期業績目標

単位：億円

	2013年1月期		2014年1月期		増減	
	売上高	経常利益	売上高	経常利益	売上高	経常利益
品質検証	40	3	42	3	2	0
IT基盤	110	5	121	5	11	0
ビジネス支援	30	0	30	1	0	1
システム構築	216	8	217	9	1	1

※新セグメントにて組換え済みのため、短信のセグメントとは数値が異なります。



Shape your future

Ⅲ. 具体的な今期の取組み 事業ハイライト

III. 具体的な今期の取組み【品質検証サービス】

品質検証サービスを新たな成長ステージへ

■ PROVEQサービス対象分野の拡大

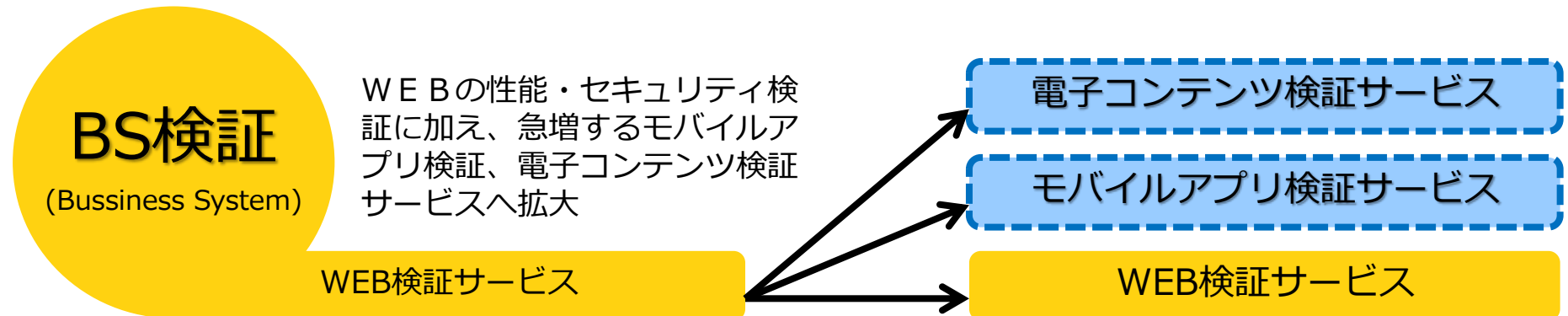

48期売上目標
8億円

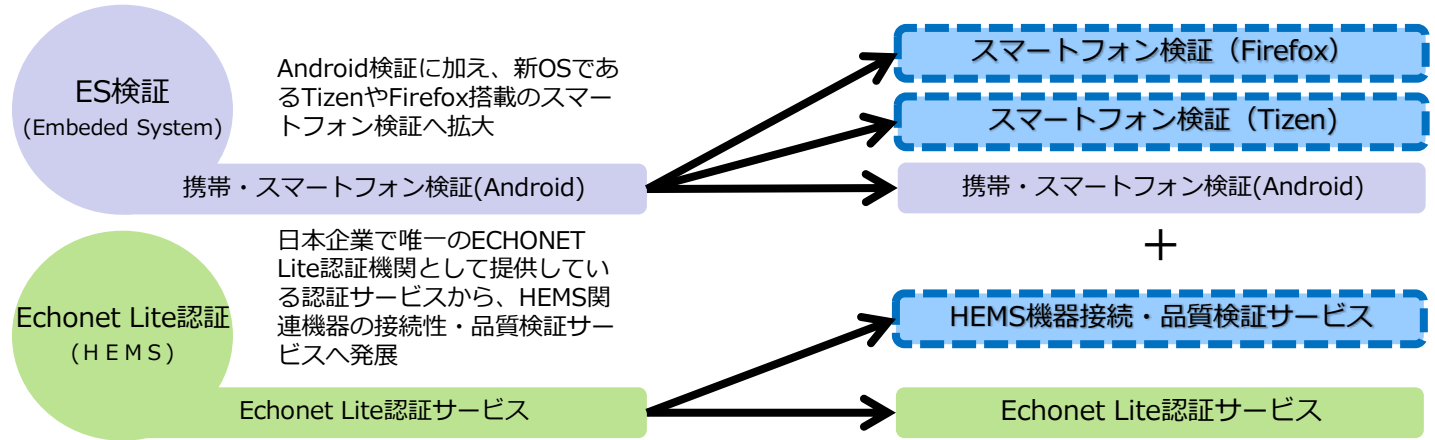

■ PROVEQサービスの海外展開への挑戦

III. 具体的な今期の取組み【IT基盤サービス】 クラウドビジネスを成長ビジネスに

- 3階層の垂直統合型クラウドサービス
CEC CLOUD を成長ビジネスとして本格展開

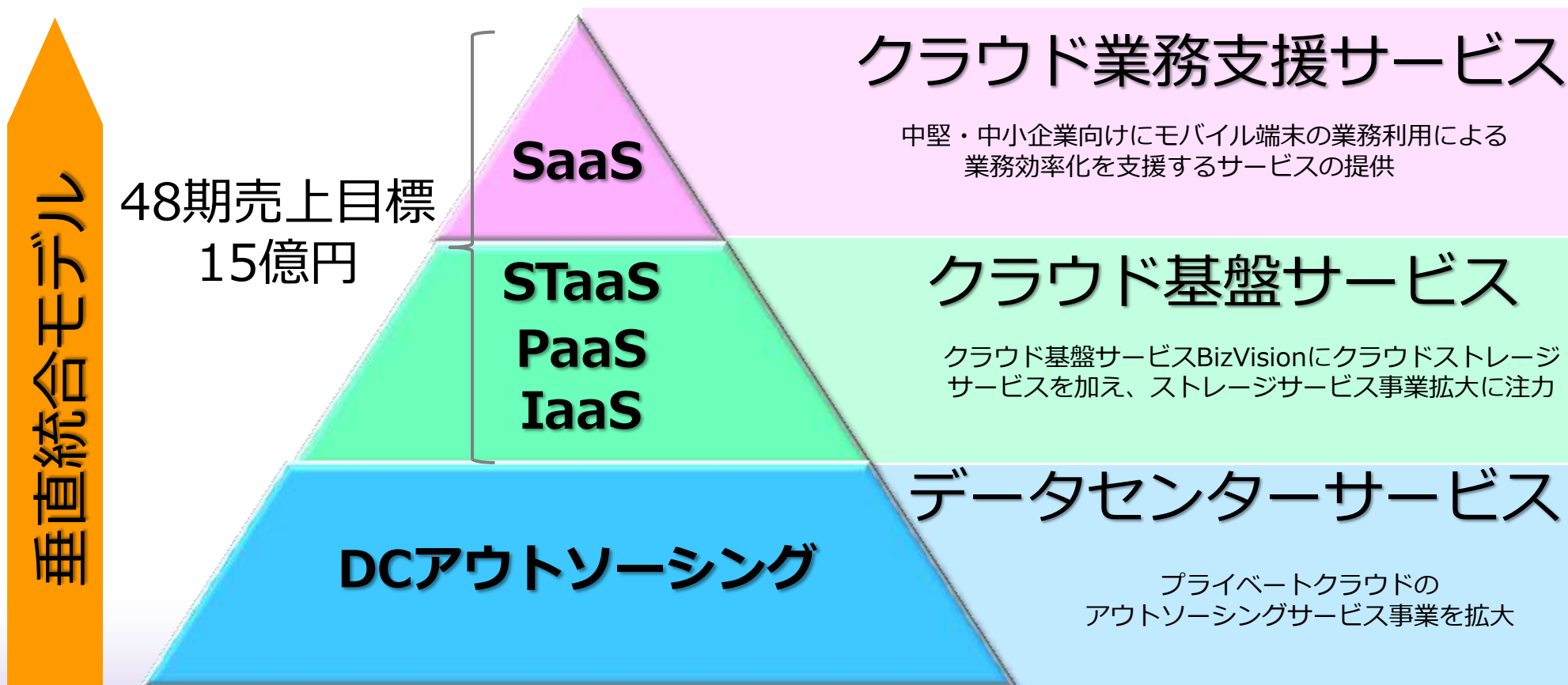

III. 具体的な今期の取組み【ビジネス支援サービス】

認証印刷ソリューションは成長軌道に

■ マルチベンダー認証印刷市場のデファクトを獲得

- 国内初、印刷ログ情報収集の一元化
【プレス】 SecurePrint！多数の複合機をサーバーで統合管理
- 主要複合機メーカー5社の認証機能と連携
【プレス】 国内プリンタメーカー5社の認証印刷と操作ログの統合管理が可能に
- 紙文書セキュリティの強化

48期売上目標
10億円



情報漏えい媒体・経路は紙が第1位

68.7%

※NPO日本ネットワークセキュリティ協会
情報セキュリティインシデントに関する調査報告書

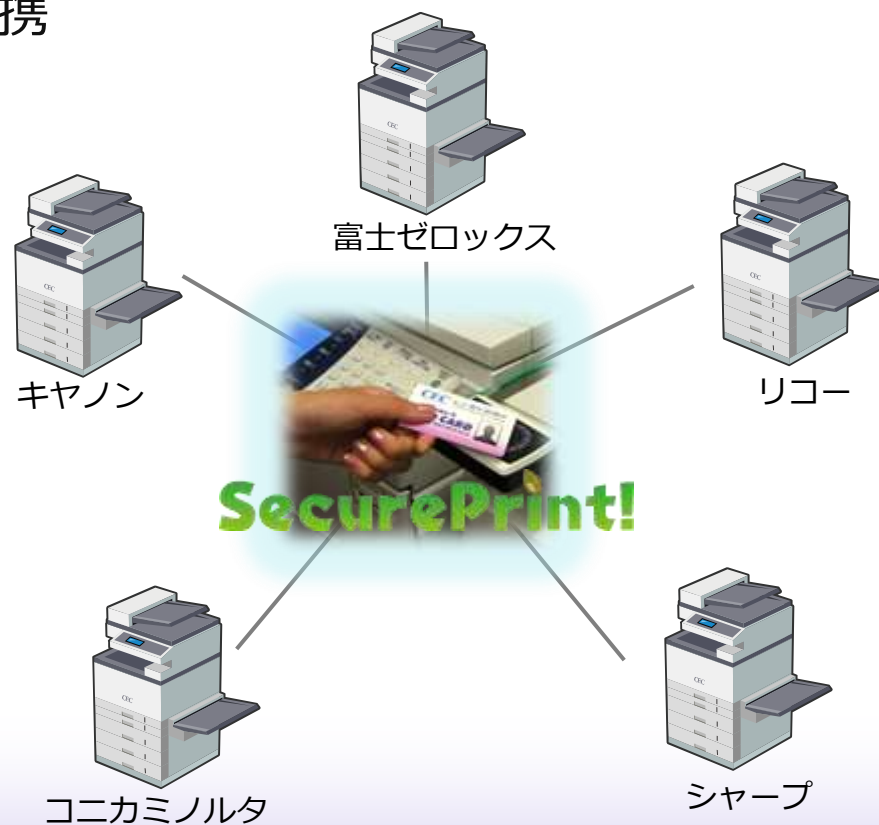

III. 具体的な今期の取組み【ビジネス支援サービス】

ものづくり向けに豊富な製品ラインナップ

■ 46期注力分野

□ 日本初、ロボットを活用した生産工程の自動化

ものづくりSOL
48期売上目標
10億円

VR：ロボットの最適配置・動作検証シミュレーション

➤ 新製品の投入 **RoboDiA**(ロボディア) ← **近日公開**

R：工作機械・ロボットの稼働実績収集／分析

- Facteyeの製品仕様の成熟
- 収集した稼働実績データ
(ビッグデータ) の階層別分析

ものづくりソリューション

- RaAP 生産ライン業務最適化ツール
 - Virfit ロボット動作検証ツール
 - Revirtry 生産能力効率化シミュレータ
 - RaLC 物流業務最適化ツール
 - MIB ものづくりプロジェクト管理
 - Facteye 設備稼働監視・実績管理ツール
- etc

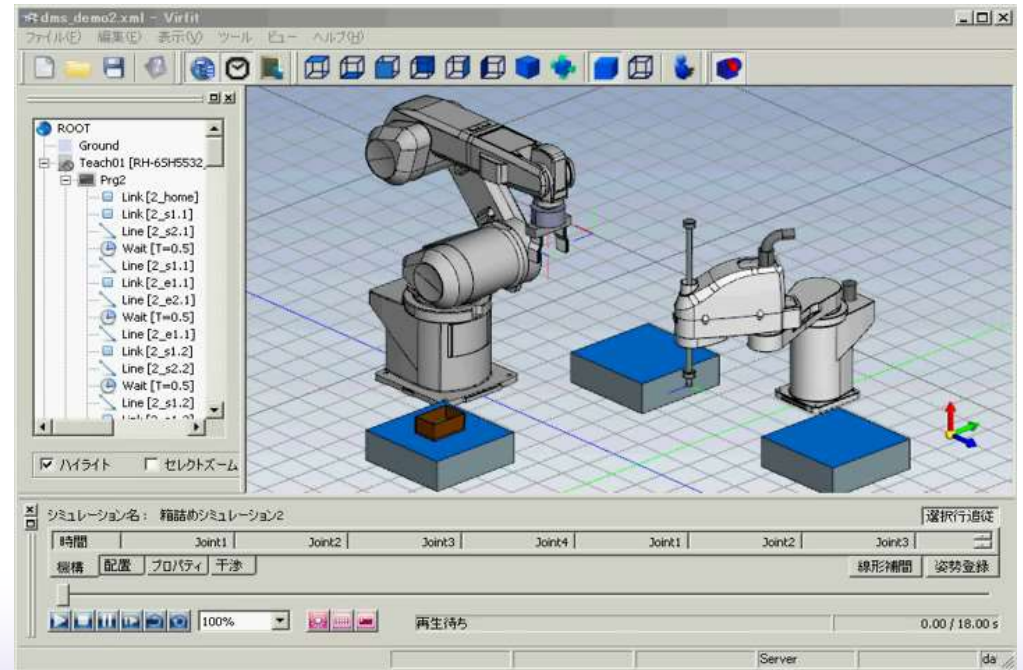

III. 具体的な今期の取組み【システム構築サービス】

顧客密着型で顧客をストック化

- 主要顧客の事業発展のためにシステム構築サービスを提供
- 当社のすべてのサービスを提供することで顧客をストック化
 - 顧客のSCMに位置づけられるサービスの提供
 - 顧客との異業種協業による新たな事業の創造
 - 事業間の連携を高め、顧客が必要とするすべてのサービスを提供する

48期売上目標 225億円

シーイーシーのすべてのサービスを提供し顧客をストック化



主要顧客に対するサービス提供窓口を一本化

システム構築サービス

シーイーシーの提供するすべてのサービス

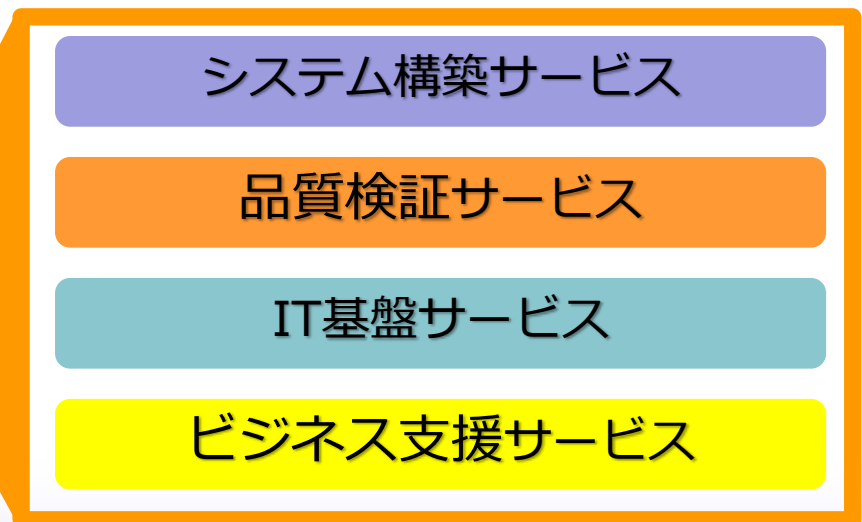

III. 具体的な今期の取組み

シーイーシーのミッションを再定義

高品質のITで
顧客の事業発展に貢献する

キーワード

高品質



[お問合せ先]

株式会社シーイーシー

企画部 広報G

03-5789-2442

経理部 IR担当

046-252-4111

- 本資料は、投資を勧誘する事を目的として作成されたものではありません。
- また、本資料に記載しております将来の業績に関する見通しは、日本経済や情報サービス産業の動向、その他現時点で入手可能な情報による判断及び仮定により、算出しております。従いまして、予想に内在する不確定要因や今後の事業運営における内外の状況変化等により、変動する可能性がある事をご承知おきください。